

**SCHEMA DI COLLEGAMENTO SISTEMA DI APERTURA SERRATURA CON PIÙ TASTIERE CODIFICATE.
 WIRING DIAGRAM FOR MORE LOCK RELEASE SYSTEM CODED KEYPADS.
 SCHEMA DE CONNECTION SYSTEME GÂCHE AVEC PLUSIEURS CLAVIER CODIFIÉS.
 SCHALTPLAN FÜR TÜRÖFFNERSYSTEM MIT MEHREREN CODETASTATUREN.
 ESQUEMA DE CONEXIONADO PARA SISTEMA DE ABERTURA CERRADURA CON VARIOS TECLADOS CODIFICADOS.
 ESQUEMA DE LIGAÇÃO PARA SISTEMA DE ABERTURA DO TRINCO COM VÁRIOS TECLADOS CODIFICADOS.**

AGLI ALIMENTATORI CITOFONICI E/O VIDEOCITOFONICI. 15V c.a.
 TO INTERCOM AND/OR VIDEO-INTERCORM POWER SUPPLIES 15V c.a.
 AUX ALIMENTATIONS DE PORTIER ÉLECTRIQUES ET/OU PORTIERS VIDÉO. 15V c.a.
 ZU DEN TÜR- UND/ODER VIDEO-TÜSPRECHANLAGENNETZGERÄTEN 15V WECHSELSTROM.
 A LOS ALIMENTADORES DE PORTEROS ELÉCTRICOS Y/O VÍDEO-PORTEROS. 15V c.a.
 AOS ALIMENTADORES DOS PORTEIROS ELÉCTRICOS E/OU VÍDEO-PORTEIROS. 15V c.a.

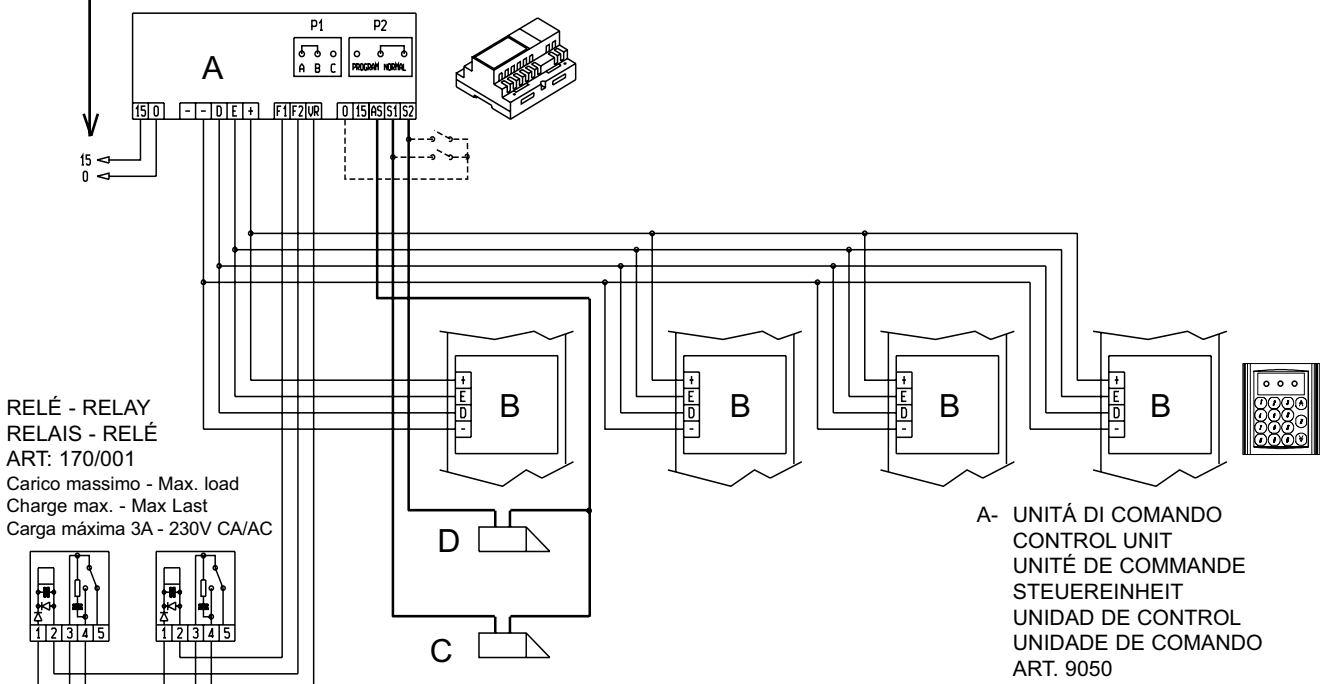

RELÉ - RELAY
 RELAIS - RELÉ
 ART: 170/001
 Carico massimo - Max. load
 Charge max. - Max Last
 Carga máxima 3A - 230V CA/AC

ALIMENTAZIONE SERVIZI SUPPLEMENTARI
 ADDITIONAL FUNCTIONS SUPPLY
 ALIMENTATION SERVICES AUXILIARES
 ZUSÄTLICHE VERSORGUNG FÜR FUNKTIONEN
 ALIMENTACIÓN SERVICIOS SUPLEMENTARIOS
 ALIMENTAÇÃO SERVIÇOS SUPLEMENTARES

SEZIONE MINIMA CONDUTTORI (diametro in mm.)

Morsetti	fino a 50 mt.	fino a 100 mt.	fino a 200 mt.
-, +, AS, S1, S2	1mm ²	1,5mm ²	2,5mm ²
Altri	0,35mm ²	0,5mm ²	1mm ²

N° p2605r1

A- UNITÀ DI COMANDO
 CONTROL UNIT
 UNITÉ DE COMMANDE
 STEUER-EINHEIT
 UNIDAD DE CONTROL
 UNIDADE DE COMANDO
 ART. 9050

B- TASTIERA
 KEYPAD
 CLAVIER
 TASTATUR
 TECLADO
 ART. 8015 (9015)

C- 1° SERRATURA
 1st LOCK
 1ère GÂCHE
 1. TURÖFFNER
 1 er CERRADURA
 1° TRINCO

D- 2° SERRATURA
 2nd LOCK
 2ème GÂCHE
 2. TURÖFFNER
 1 do CERRADURA
 2° TRINCO

L1- LAMPADA O SERVIZIO AUSILIARIO
 LAMP OR AUXILIARY SERVICE
 LAMPE OU SERVICE AUXILIAIRE
 LAMPE ODER ZUSATZBEDIENUNG
 LÂMPARA O SERVIÇO AUXILIARIO
 LÂMPARA O SERVIÇO AUXILIAR