

**SCHEMA DI COLLEGAMENTO SISTEMA DI APERTURA SERRATURA CON UNA TASTIERA CODIFICATA.**  
**WIRING DIAGRAM FOR ONE LOCK RELEASE SYSTEM CODED KEYPAD.**  
**SCHEMA DE CONNECTION SYSTEME GÂCHE AVEC UN CLAVIER CODIFIÉ.**  
**SCHALTPLAN FÜR TÜRÖFFNERSYSTEM MIT EINER CODETASTATUR.**  
**ESQUEMA DE CONEXIONADO PARA SISTEMA DE ABERTURA CERRADURA CON UN TECLADO CODIFICADO.**  
**ESQUEMA DE LIGAÇÃO PARA SISTEMA DE ABERTURA DO TRINCO COM UN TECLADO CODIFICADO.**

AGLI ALIMENTATORI CITOFONICI E/O VIDEOCITOFONICI. 15V c.a.  
 TO INTERCOM AND/OR VIDEO-INTERCORM POWER SUPPLIES 15V c.a.  
 AUX ALIMENTATIONS DE PORTIER ÉLECTRIQUES ET/OU PORTIERS VIDÉO. 15V c.a.  
 ZU DEN TÜR- UND/ODER VIDEO-TÜSPRECHANLAGENNETZGERÄTEN 15V WECHSELSTROM.  
 A LOS ALIMENTADORES DE PORTEROS ELÉCTRICOS Y/O VÍDEO-PORTEROS. 15V c.a.  
 AOS ALIMENTADORES DOS PORTEIROS ELÉCTRICOS E/OU VÍDEO-PORTEIROS. 15V c.a.

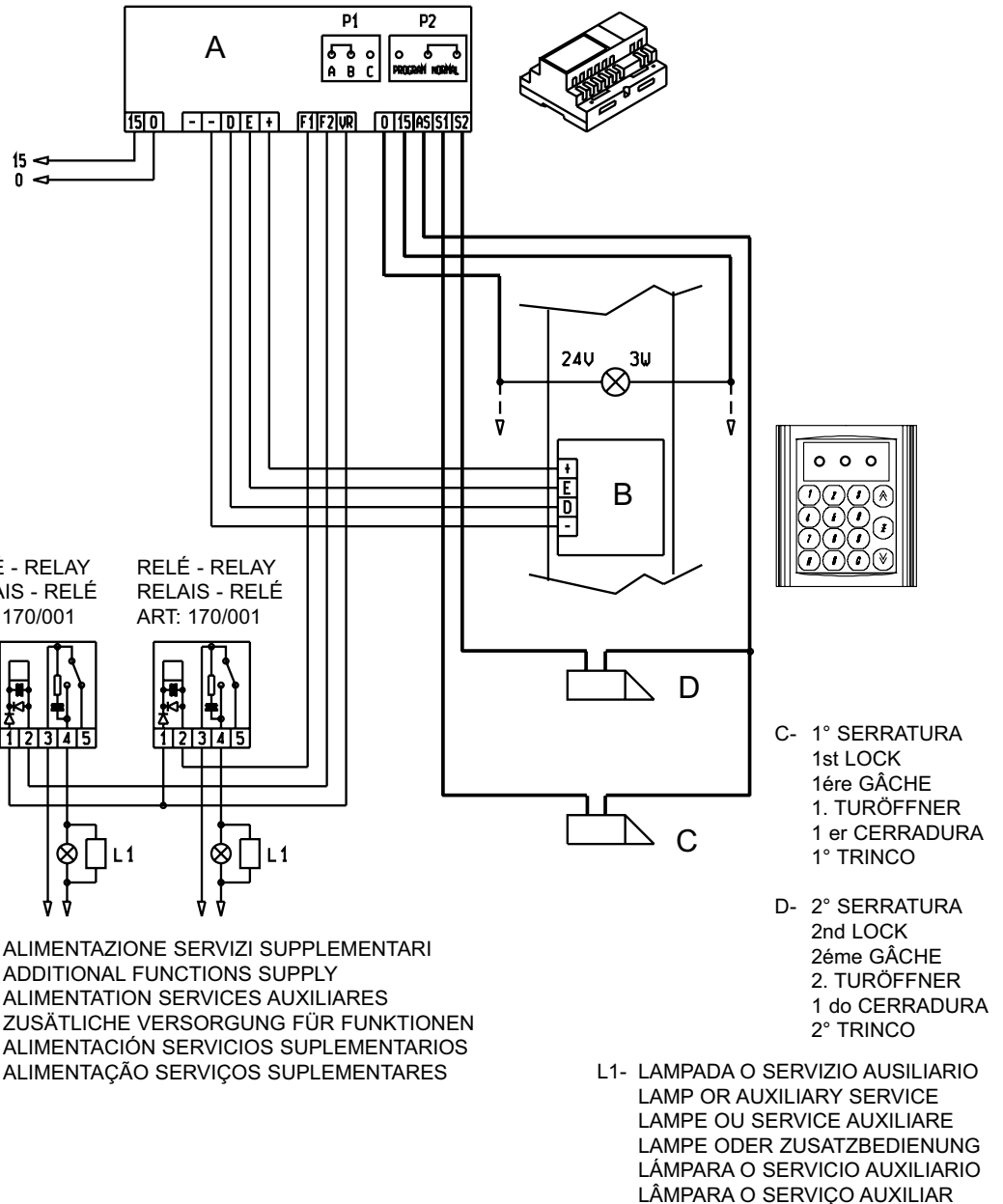

Carico massimo - Max. load  
 Charge max. - Max Last  
 Carga máxima 3A - 230V CA/AC

A- UNITÀ DI COMANDO  
 CONTROL UNIT  
 UNITÉ DE COMMANDE  
 STEUERINHEIT  
 UNIDAD DE CONTROL  
 UNIDADE DE COMANDO  
 ART. 9050

B- TASTIERA  
 KEYPAD  
 CLAVIER  
 TASTATUR  
 TECLADO  
 ART. 8015 (9015)

ALIMENTAZIONE SERVIZI SUPPLEMENTARI  
 ADDITIONAL FUNCTIONS SUPPLY  
 ALIMENTATION SERVICES AUXILIARES  
 ZUSÄTZLICHE VERSORGUNG FÜR FUNKTIONEN  
 ALIMENTACIÓN SERVICIOS SUPLEMENTARIOS  
 ALIMENTAÇÃO SERVIÇOS SUPLEMENTARES

N° p2605