

# ANSCHLUSSPLAN ELEKTRONISCHE GEGENSPRECHANLAGE "Digit 2 wires" MIT ELEKTRONISCHEN SPRECHGERÄTEN ART. 887D, 6220, 1903 UND ZWEI AUSSENTABLEAUS SERIE GALILEO. (Siehe Plan p4281)

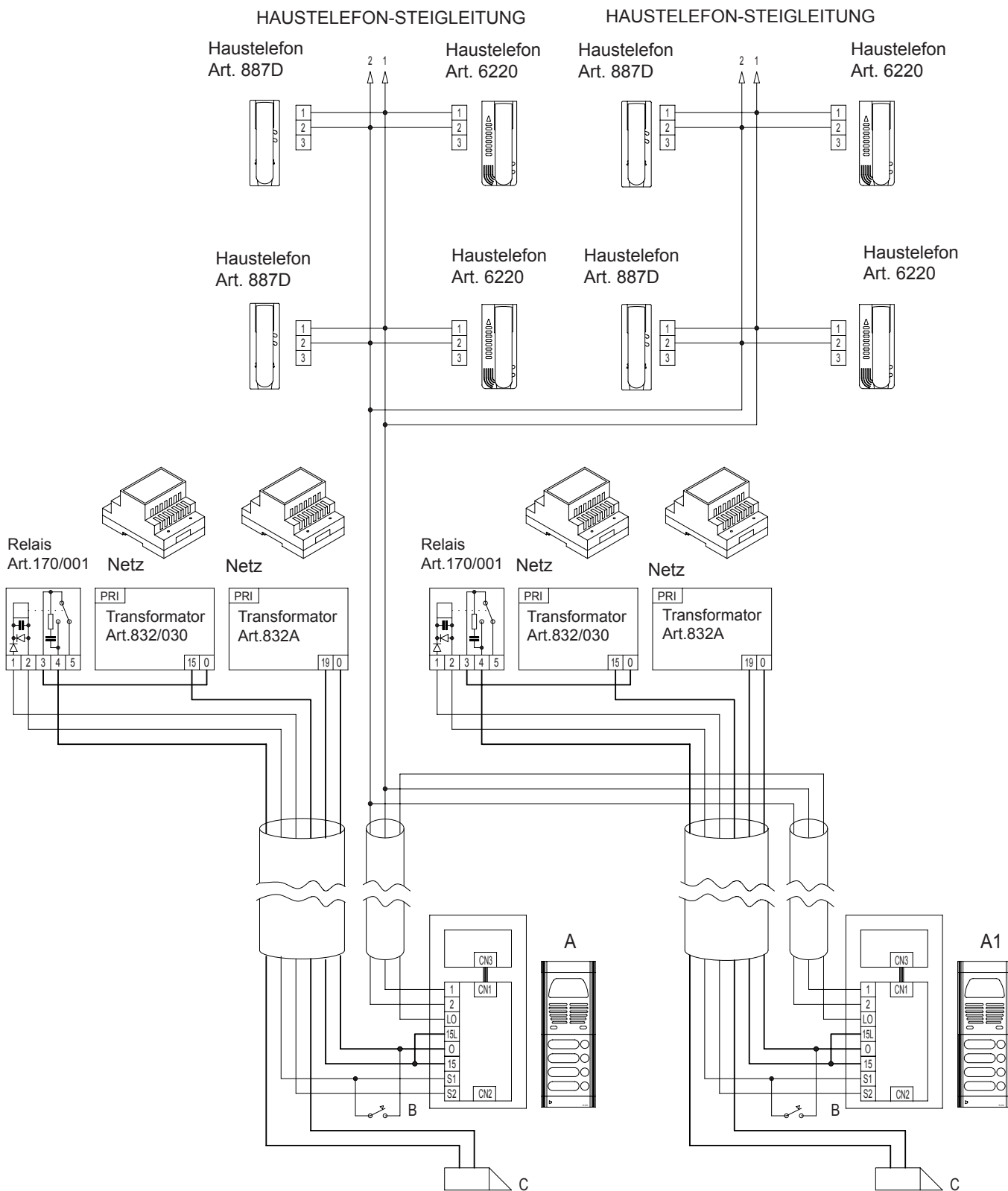

- A- Klingeltableau Baureihe GALILEO  
Elektronisches Modul Art. 8B43, 8B43/D  
zusätzmodul Art. 8B54, 8B48
- A1- Klingeltableau Baureihe GALILEO  
Elektronisches Modul Art. 8B41, 8B41/D  
zusätzmodul Art. 8B54, 8B48
- B- zusätzliche Türöffnertaste
- C- Elektrischer Türöffner 12V ~ 1A